

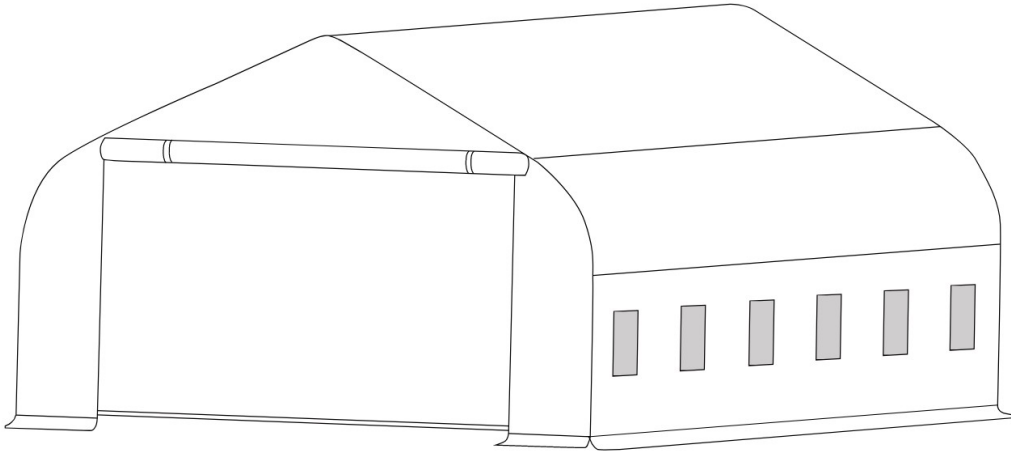









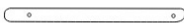
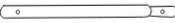

JASMIN 9x3x2

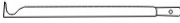
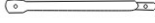
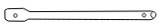
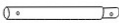

PL| Tunel objęty jest 12 miesięczną gwarancją, przeznaczony do użytkowania prywatnego. Podstawą gwarancji jest prawidłowy montaż oraz użytkowanie produktu, zgodnie z niniejszą instrukcją i warunkami. **DE|** Der Tunnel wird mit einer 12-monatigen Garantie geliefert und ist für den privaten Gebrauch bestimmt. Die Garantie gilt bei ordnungsgemäßer Montage und Benutzung des Produkts in Übereinstimmung mit dieser Aufbauanleitung und den Bedingungen. **ENG|** The tunnel comes with a 12-month guarantee and is intended for private use. The guarantee is based on proper installation and use of the product, in accordance with these instructions and conditions. **CZ|** Na tunel se vztahuje 12-ti měsíční záruka, tunel je určený pro soukromé použití. Základem záruky je správná instalace a používání výrobku, v souladu s tímto návodem a podmínkami. **SK|** Na tunel sa vzťahuje 12-mesačná záruka, je určený na súkromné použitie. Záruka je založená predpoklade správnej inštalácie a používání výrobku v súlade s týmito pokynmi a podmienkami. **LT|** Sodo folijos tuneliui suteikiama 12 mėnesių garantija. Sodo folijos tunelis yra skirtas privačiam naudojimui. Garantija suteikiama tik tuo atveju, jeigu gaminyso buvo surinktas ir tinkamai naudojamas laikantis instrukcijų sąlygų. **RO|** Sera de tip tunel din folie are garanție de 12 luni, destinat uzului privat. Baza garanției este instalarea și utilizarea corectă a produsului, în conformitate cu aceste instrucțiuni și condiții.

①x14 	②x14 	③x7 	④x7 
⑤x35 	⑥x2 	⑦x2 	⑧x4 
⑨x4 	⑩x7 		
Ⓐx1 	Ⓑx4 	Ⓒx4 	
M6X60mm Ⓕx49 	M6X32MM Ⓖx13 	Ⓚx62 	

Montaż | Montage | Assembly | Fóliový tunel | Montáž | Montavimas | Montaj:

PL Przed przystąpieniem do montażu należy sprawdzić kompletność zestawu oraz zapoznać się z instrukcją. Jeśli stwierdzony zostanie brak elementu lub niezgodność produktu, należy zaprzestać montażu i skontaktować się ze sprzedawcą. Kupujący jest zobowiązany do samodzielnej, obiektywnej oceny własnych możliwości montażu oraz zdolności manualnych i w razie potrzeby, dla zapewnienia bezpiecznego montażu powinien zapewnić więcej niż 2 osoby do przeprowadzenia montażu. **DE** Überprüfen Sie vor dem Zusammenbau die Vollständigkeit des Sets und lesen Sie die Anleitung. Sollte eine Komponente fehlen oder sich das Produkt als inkompatibel erweisen, brechen Sie die Montage ab und wenden Sie sich an Ihren Händler. Der Käufer ist verpflichtet, seine eigenen Montagefähigkeiten und handwerklichen Fähigkeiten selbständig und objektiv zu beurteilen und gegebenenfalls zur Gewährleistung einer sicheren Montage mehr als 2 Personen mit der Montage zu beauftragen. **ENG** Before assembling, check completeness of the components of the set and read the instructions. If a missing component or product incompatibility is found, stop installation and contact the seller. The Buyer is obliged to independently, objectively assess his own assembly capabilities and manual skills and, if necessary, to ensure safe assembly, he should provide more than 2 people to carry out the assembly. **CZ** Před zahájením montáže zkontrolujte úplnost sady a přečtěte si návod. Pokud je nalezena chybějící položka nebo produkt neshodný, přerušete montáž a kontaktujte svého prodejce. Kupující je povinen samostatně, objektivně posoudit vlastní montážní schopnosti a manuální zručnost a v případě potřeby pro zajištění bezpečné montáže zajistit k provedení montáže více než 2 osoby. **SK** Pred montážou skontrolujte kompletnosť sady a prečítajte si návod na použitie. Ak zistíte, že niektorý komponent chýba alebo výrobok nie je kompatibilný, montáž treba prerušiť a kontaktovať predajcu. Kupujúci je povinný samostatne, objektivne posúdiť vlastné montážne schopnosti a manuálnu zručnosť a v prípade potreby zabezpečiť pre bezpečnú montáž zabezpečiť montáž viac ako 2 osôb. **LT** Prieš pradédant montavimo darbus, patikrinkite elementų kiekį pagal pridedamą dalių sąrašą ir perskaitykite montavimo instrukcijos vadovą. Jeigu pastebėjote trūkstanų elementų arba gaminio kokybės neatitikimą, sustabdykite montavimo darbus ir susisiekiute su pardavėju. Pirkėjas privalo savarankiškai, objektyviai įvertinti savo surinkimo galimybes bei rankų darbo įgūdžius ir, esant poreikiui, užtikrinti saugų surinkimą, surinkimui atlikti turėtų skirti daugiau nei 2 žmones. **RO** Înainte de a începe instalarea, verificați dacă setul este complet și citiți instrucțiunile. Dacă se constată că lipsește un element sau că acesta nu este conform, vă rugăm întrerupeți montarea și contactați distribuitorul. Cumpărătorul este obligat să facă o evaluare independentă și obiectivă a propriilor capacități de asamblare și abilități manuale și, dacă este necesar, să pună la dispoziție mai mult de 2 persoane pentru a efectua montajul pentru a asigura o asamblare în siguranță.

PL 1.Montaż powinny wykonywać minimum 2 osoby dorosłe (bez udziału dzieci), według kolejności działań, wskazanej w instrukcji. Podczas montażu zaleca się używanie rękawic ochronnych.2.Nie należy montować tunelu przy złych warunkach

pogodowych, takich jak np. silny wiatr. 3. Tunel powinien być umiejscowiony na równej, jednolitej i wypoziomowanej powierzchni, w bezpiecznym miejscu osłoniętym od wiatru, w otoczeniu zabudowań, krzewów i ogrodzeń. Nie montuj tunelu na otwartej przestrzeni. 4. Wszystkie połączenia należy skręcać 2 etapowo – wstępnie na etapie tworzenia konstrukcji, a po jej zmontowaniu, dokręcić docelowo. 5. Zakładając folię na konstrukcję, należy pamiętać, aby otwory wejściowe były rozsunięte. 6. Folia posiada fartuch, przeznaczony do zakopania go w ziemi ze wszystkich stron (boki i fronty z wyjątkiem wejść). Koniecznym jest również zadbanie o prawidłowe naciągnięcie folii, tak aby nie pozostawały luźne fragmenty poszycia między przęsłami. Wkopanie fartucha i dokładne zasypanie go ziemią zapewnia stabilność konstrukcji stelaża i folii. 7. Folia powinna zostać odpowiednio naciągnięta w celu uniknięcia tarcia o elementy konstrukcji, co może powodować jej uszkodzenia. Po nałożeniu folii, zamki powinny się swobodnie zamykać (dotyczy tunelu z rozsuwanym wejściem). W przypadku nierównego naprężenia folii lub jej marszczenia przy suwakach należy poprawić jej naciągnięcie a następnie ponownie wkopać fartuch w ziemię. 8. Wszystkie sznurki należy przytwierdzić szpilkami do ziemi wzdłuż tunelu, każdy pod takim samym kątem. 9. W celu zwiększenia stabilności tunelu, można zastosować dodatkowe kotwy np. w narożnikach tunelu (nie są dołączone do zestawu).

DE| 1. Die Montage sollte von mindestens 2. Erwachsenen durchgeführt werden, wobei die in der Anleitung angegebene Reihenfolge der Arbeitsschritte zu beachten ist. Die Verwendung von Schutzhandschuhen während der Montage wird empfohlen. 2. Der Tunnel sollte nicht bei schlechten Wetterbedingungen, wie z.B. starkem Wind, aufgebaut werden. 3. Der Tunnel sollte auf einer ebenen, gleichmäßigen und ebenen Fläche, an einem sicheren, windgeschützten Ort, umgeben von Gebäuden, Büschen und Zäunen liegen. Installieren Sie den Tunnel nicht in einem offenen Bereich. 4. Alle Verbindungen sollten in 2 Stufen angezogen werden - zunächst in der Bauphase und nach der Montage. 5. Achten Sie beim Anbringen der Folie an der Konstruktion darauf, dass die Eingangslöcher einen gewissen Abstand voneinander haben. 6. Die Folie verfügt über eine Schürze, die an allen Seiten (Seiten und Vorderseiten mit Ausnahme der Eingänge) im Boden vergraben werden kann. Außerdem muss darauf geachtet werden, dass die Folie richtig gespannt ist, damit keine losen Teile der Bespannung zwischen den Spannweiten liegen. Das Ausgraben der Schürze und das gründliche Bedecken mit Erde gewährleistet die Stabilität des Rahmens und der Folienstruktur. 7. Die Folie muss ausreichend gespannt sein, um Reibung an den Strukturelementen zu vermeiden, die zu Schäden führen kann. Nach dem Anbringen der Folie sollten sich die Reißverschlüsse frei schließen lassen. Wenn die Folienspannung ungleichmäßig ist oder sich an den Reißverschlüssen Falten bilden, korrigieren Sie die Spannung und graben Sie die Schürze anschließend erneut in den Boden ein. 8. Alle Schnüre sollten im gleichen Winkel zum Boden befestigt werden. 9. Es können zusätzliche Anker (nicht im Lieferumfang enthalten) verwendet werden, um die Stabilität des Tunnels zu erhöhen, z.B. in den Ecken des Tunnels.

ENG| 1. Assembly should be carried out by a minimum of 2 adults, according to the order of operations, as indicated in the instructions. It is recommended to use protective gloves during assembly. 2. The tunnel should not be assembled in bad weather conditions, such as strong winds. 3. The tunnel should be located on an even, uniform and level surface, in a safe place protected from the wind, surrounded by buildings, bushes and fences. Do not install the tunnel in an open area. 4. All connections should be screwed in 2 stages - initially at the stage of creating the structure, and after it is assembled, tighten it ultimately. 5. When putting the foil on the structure, make sure that the entrance holes are spaced apart. 6. The foil has an apron designed to be buried in the ground on all sides (sides and fronts except entrances). It is also necessary to ensure that the foil is properly tensioned so that there are no loose parts of the covering between the spans. Digging the apron and covering it thoroughly with soil ensures the stability of the frame and foil structure. 7. The foil should be properly stretched to avoid friction against the structure elements, which may cause damage. After applying the foil, the zippers should close freely. If the foil tension is uneven or it wrinkles at the zippers, correct its tension and then dig the apron into the ground again. 8. All strings should be fixed with pins to the ground, each at the same angle. 9. To increase the stability of the tunnel, you can use additional anchors, for example, in the corners of the tunnel (not included).

CZ| 1. Montáž by měly provádět alespoň 2 dospělé osoby podle pořadí činností uvedených v návodu. Při montáži se doporučuje používat ochranné rukavice. 2. Neinstalujte tunel za špatných povětrnostních podmínek, jako např. silný vítr. 3. Tunel by měl být umístěn na rovném, jednotném a rovném povrchu, na bezpečném místě chráněném před větrem, obklopený budovami, keři a ploty. Neinstalujte tunel v otevřeném prostoru. 4. Všechny spoje by měly být sešroubovány ve 2 fázích - zpočátku ve fázi vytváření konstrukce a po její montáži nakonec dotaženy. 5. Při nanášení fólie na konstrukci dbejte na to, aby byly vstupní otvory roztaženy. 6. Fólie má zástěru určenou k zapaštění do země ze všech stran (boky a čela kromě vchodů). Dále je nutné zajistit správné napnutí fólie, aby mezi rozpony nebyly volné části krytiny. Prokopání zástěry a její důkladné zasypaní zeminou zajišťuje stabilitu konstrukce rámu a fólie. 7. Fólie by měla být správně napnutá, aby se zabránilo tření o konstrukční prvky, které by mohlo způsobit poškození. Po přiložení fólie by se měly zipy volně zavírat. Pokud je napnutí fólie nerovnoměrné nebo se na zipech zvrásní, opravte její napnutí a poté zástěru znovu zaryjte do země. 8. Všechny provázky by měly být přišpendlené k zemi, každý ve stejném úhlu. 9. Pro zvýšení stability tunelu lze použít další kotvy např. v rozích tunelu (nejsou součástí sady).

SK| 1. Montáž by mali vykonávať minimálne 2 dospelé osoby podľa poradia činností uvedeného v návode. Pri montáži sa odporúča používať ochranné rukavice. 2. Tunel by sa nemal inštalovať za zlých poveternostných podmienok, napr. počas silného vetra. 3. Tunel by mal byť umiestnený na rovnom, rovnomernom a rovnom povrchu, na bezpečnom mieste chránenom pred vetrom, obklopený budovami, kríkmi a plotmi. Neinštalujte tunel na otvorenom priestranstve. 4. Všetky spoje by mali byť priskrutkované v 2 etapách - najprv vo fáze výstavby a následne dotiahnuté na maximum po montáži. 5. Pri montáži fólie na konštrukciu dbajte na to, aby boli vstupné otvory od seba vzdialené. 6. Fólia má zásteru určenú na zakopanie do zeme zo všetkých strán (boky a predné strany okrem vchodov). Taktiež je potrebné dbať na správne napnutie fólie, aby medzi rozponmi neboli voľné časti krytiny. Prekopanie zástery a jej dôkladné zasypanie zeminou zaisťuje stabilitu konštrukcie rámu a fólie. 7. Fólia by mala byť správne napnutá, aby sa zabránilo treniu o konštrukčné prvky, ktoré môže spôsobiť poškodenie. Po nanesení fólie by sa zipsy mali voľne zatvárať. Ak je napnutie fólie nerovnomerné alebo sa na zipsoch krčí, opravte jej napnutie a potom zásteru opäť zakopte do zeme. 8. Všetky šnúry by mali byť pripnuté k zemi, každá pod rovnakým uhlom. 9. Na zvýšenie stability tunela možno použiť ďalšie kotvy, napr. v rohoch tunela (nie sú súčasťou dodávky).

LT| 1. Montavimo darbus turi atlikti ne mažiau kaip 2 suaugusieji pagal instrukciją nurodytą veiksmų seką. Surinkimo metu rekomenduojama dėvėti apsaugines pirštines. 2. Draudžiama atlikti sodo folijos tunelio montavimo darbus esant blogiems oro sąlygoms, pvz. stipriam vėjui. 3. Tunelis turi būti įrengtas ant lygaus, vienodo ir lygaus paviršiaus, saugioje, nuo vėjo apsaugotoje vietoje, apsuptas pastatų, krūmų ir tvorų. Nemonuokite tunelio atviroje vietoje. 4. Visos jungtys turi būti prisukamos 2 etapais - iš pradžių konstrukcijos montavimo etape, o po jos surinkimo stipriai prisukti iki galo. 5. Tvirtindami foliją ant konstrukcijos, nepamirškite, kad įėjimo angos turi būti išsklaidytos. 6. Folija turi prijuostę, skirtą įkasti į žemę iš visų pusių (šonuose ir priekyje, išskyrus įėjimus). Taip pat būtina užtikrinti, kad folija būtų tinkamai įtempta, kad tarp tarpatriamių nebūtų laisvų dangos dalių. Prijuostės iškasimas ir kruopštus padengimas žemėmis užtikrina rėmo ir folijos konstrukcijos stabilumą. 7. Folija turi būti tinkamai ištempta, kad būtų išvengta trinties į

konstrukcijos elementus, o tai gali sugadinti. Uždėjus foliją, užtrauktukai turi laisvai užsidaryti. Jei folijos įtempimas netolygus arba susiraukšlėjęs ties užtrauktukais, pakoreguokite jos įtempimą ir vėl įkaskite prijuostę į žemę. 8. Visos stygos turi būti pritvirtintos prie žemės, kiekviena tuo pačiu kampu. 9. Siekiant padidinti tunelio stabilumą, galima naudoti papildomus inkarus, pvz., tunelio kampuose (į komplektą neįeina). **RO** 1. Montajul trebuie efectuat de cel puțin 2 adulți, conform succesiunii de acțiuni indicate în manual. În timpul montajului se recomandă utilizarea mănușilor de protecție. 2. Nu instalați sera de tip tunel în condiții meteorologice nefavorabile, cum ar fi vântul puternic. 3. Tunelul trebuie amplasat pe o suprafață plană, uniformă și nivelată, într-un loc sigur, ferit de vânt, înconjurat de clădiri, arbuști și garduri. Nu instalați tunelul în câmp. 4. Toate conexiunile trebuie efectuate în 2 etape – inițial în stadiul de creare a structurii, iar după asamblarea acesteia, strângeți-o în final. 5. Când aplicați folia pe structură, asigurați-vă că orificiile de intrare sunt despărțite. 6. Folia are un șorț, conceput pentru a fi îngropat în pământ pe toate laturile. De asemenea, este necesar să vă asigurați că folia este întinsă corespunzător, astfel încât să nu rămână bucăți libere de folie între brațe. Îngroparea șorțului și acoperirea sa completă cu pământ asigură stabilitatea structurii cadrului și a foliei. 7. Folia trebuie întinsă corespunzător pentru a evita frecarea de componentele structurii, care poate provoca deteriorări. După aplicarea foliei, închizătoarele trebuie să se închidă liber (se aplică la tunel cu intrare glisantă). În cazul în care folia este întinsă neuniform sau încrețită la fermoare, întinderea trebuie corectată și apoi șorțul trebuie reimplantat în sol. 8. Toate sforile trebuie să fie prinse de pământ, fiecare în același unghi. 9. Pentru a crește stabilitatea tunelului, pot fi folosite ancore suplimentare, de exemplu în colțurile tunelului (nu sunt incluse în set).

Schemat montažu | Montagediagramm | Assembly diagram | Montážní schéma | Montážna schéma | Surinkimo schema | Schema de asamblare

PL Tunel należy montować od podstawy do szczytu łącząc ze sobą pojedyncze elementy stelażu. **DE** Der Tunnel sollte von der Basis bis zur Spitze durch die Verbindung einzelner Rahmenelemente zusammengebaut werden. **ENG** The tunnel should be assembled from the base to the top by connecting individual frame elements. **CZ** Tunel by měl být sestaven od základny k vrcholu spojením jednotlivých prvků rámu. **SK** Tunel by mal byť zostavený od základne po vrch spojením jednotlivých prvkov rámu. **LT** Tunelis turi būti surenkamas nuo pagrindo iki viršaus, sujungiant atskirus rėmo elementus. **RO** Tunelul trebuie asamblat de la bază până în sus prin conectarea elementelor individuale ale cadrului.

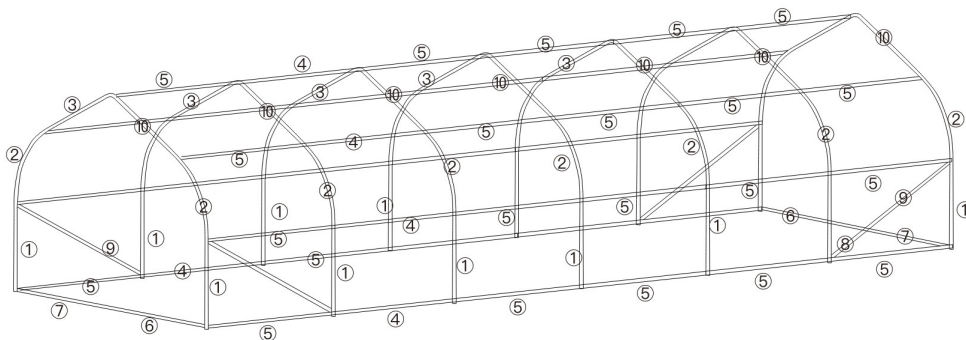

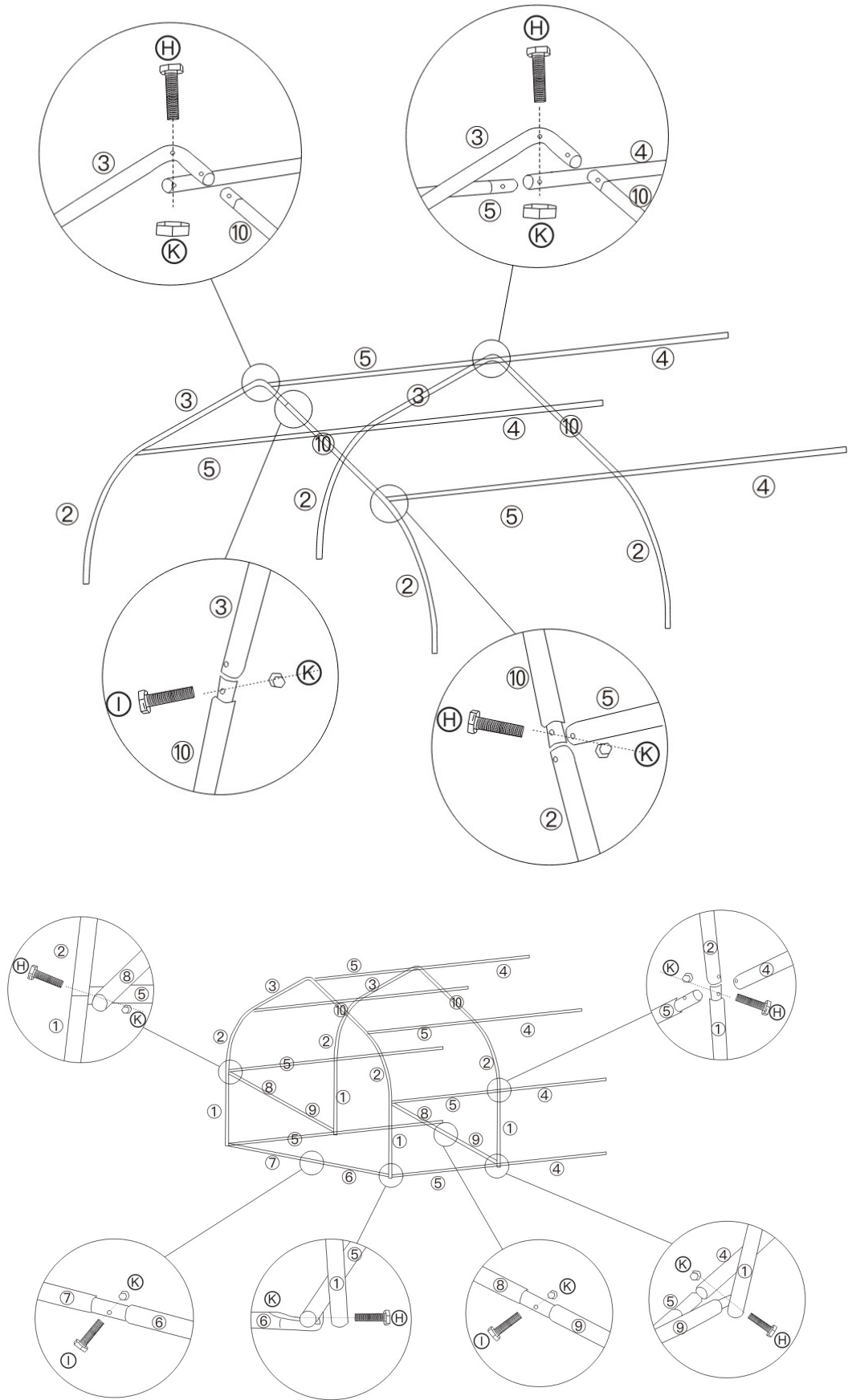

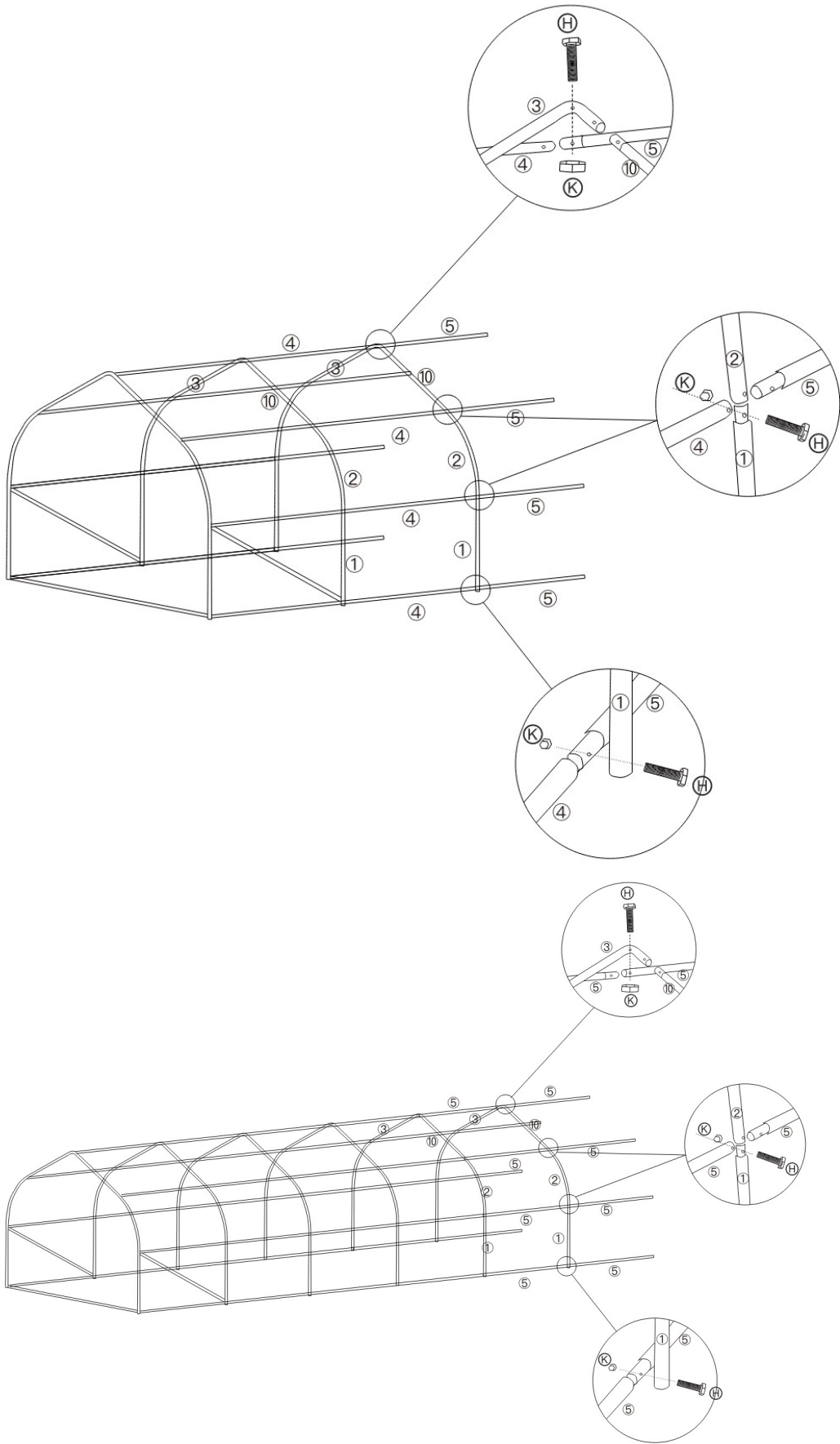

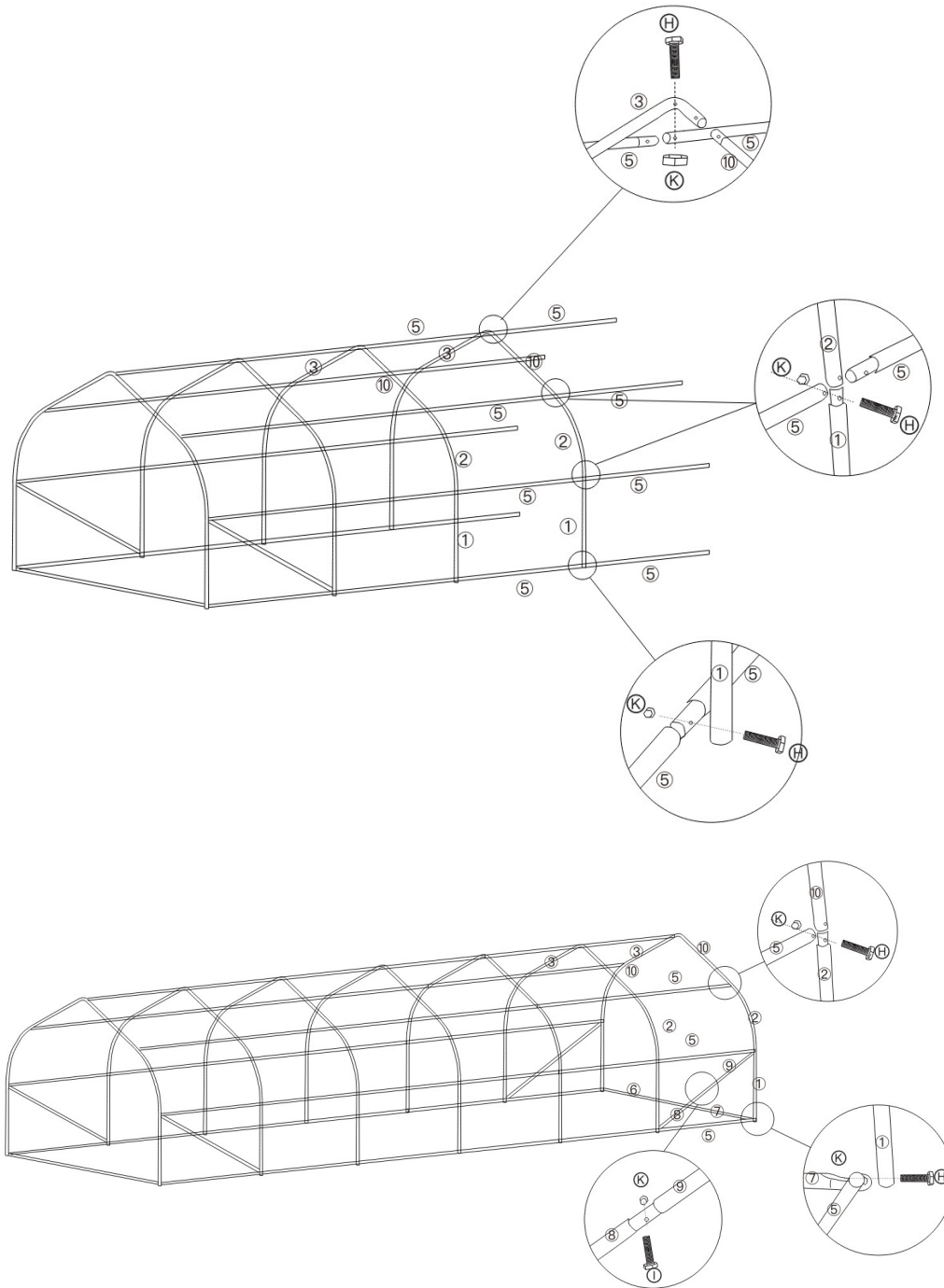

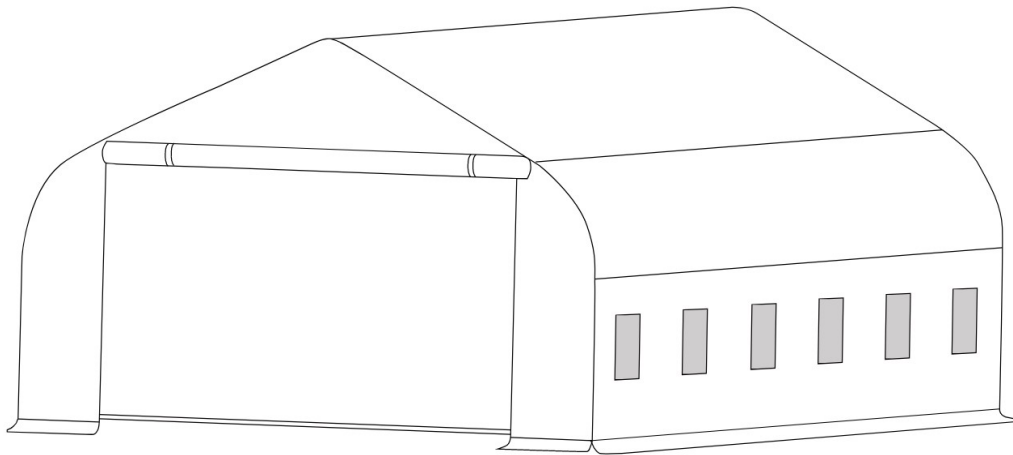

Użytkowanie tunelu | Benutzung des Tunnels | Use of the tunnel | Využívání tunelu | Používanie tunela | Sodo foliojos tunelio naudojimas | Utilizarea serei de tip tunel:

PL| 1. W tunelu nie wolno przechowywać gorących przedmiotów takich jak np. rozgrzany grill, piec, grzałki, jak również rozpalać ognisk wewnątrz lub w bezpośrednim pobliżu tunelu. 2. Należy unikać używania mechanicznych urządzeń do koszenia traw czy przycinania krzewów i drzew, w niewielkiej odległości od tunelu. 3. Folia tunelu nie jest odporna na działanie środków chemicznych ochrony roślin należy zachować szczególną ostrożność, aby nie doprowadzić do zanieczyszczenia nimi poszycia tunelu. 4. W czasie wiatru tunel musi być zamknięty - zarówno drzwi jak i okna. 5. Po opadach deszczu, w przypadku zalegania wody na poszyciu tunelu, należy ją niezwłocznie usunąć i zweryfikować poprawne naciągnięcie folii. 6. Należy systematycznie weryfikować stabilność konstrukcji tunelu, w szczególności po niesprzyjających warunkach pogodowych. W przypadku stwierdzenia uszkodzeń, użytkownik zobowiązany jest do niezwłocznej wymiany elementu lub zdemontowania tunelu. 7. W okresie zimowym, folię trzeba zdjąć, oczyścić i przechowywać w suchym miejscu. 8. Do konstrukcji tunelu nie należy mocować sznurków, tyczek i podwiązywać rośliny, z uwagi na możliwość uszkodzenia części tunelu i destabilizacji konstrukcji. Przęsła dachowe nie powinny być dodatkowo obciążone. **DE|** 1.Heiße Gegenstände, wie z.B. ein heißer Grill, ein Ofen oder ein Heizer dürfen nicht im Tunnel gelagert werden.

Außerdem darf kein Feuer im Tunnel oder in unmittelbarer Nähe des Tunnels angezündet werden. 2.Der Einsatz von mechanischen Geräten zum Mähen von Gras oder zum Schneiden von Sträuchern und Bäumen sollte in unmittelbarer Nähe des Tunnels vermieden werden. 3.Die Folie des Tunnels ist nicht gegen Pflanzenschutzmittel resistent - es sollte besonders darauf geachtet werden, dass die Tunnelummantelung nicht mit diesen Substanzen verschmutzt wird. 4.Bei starkem Wind müssen die Türen und Fenster des Tunnels geschlossen sein. 5.Wenn sich nach Niederschlägen Wasser auf der Tunnelabdeckung befindet, sollte es sofort entfernt werden und die korrekte Spannung der Folie überprüft werden. 6.Die Stabilität der Tunnelkonstruktion sollte systematisch überprüft werden, insbesondere nach ungünstigen Wetterbedingungen. Wenn eine Beschädigung festgestellt wird, ist der Benutzer verpflichtet, das Element sofort zu ersetzen oder den Tunnel zu demontieren. 7. Entfernen Sie nach der Gartensaison die Folie von der Platte, reinigen Sie sie und lagern Sie sie an einem trockenen Ort. 8.Schnüre, Stangen und Pflanzen sollten nicht an der Tunnelkonstruktion befestigt werden, da sie möglicherweise bestimmte Elemente des Tunnels beschädigen und die Konstruktion destabilisieren können. Die Dachbuchten sind ebenfalls nicht zusätzlich zu belasten. **ENG|** 1.In

the tunnel, it is not allowed to store hot objects such as hot grill, stove, heaters, as well as to light bonfires inside or in the immediate vicinity of the tunnel. 2.Avoid using mechanical equipment for mowing grass or pruning shrubs and trees in close proximity to the tunnel. 3.The foil of the tunnel is not resistant to plant protection chemicals - special care must be taken to avoid contamination of the tunnel sheathing with them. 4.During wind, the tunnel must be closed - both doors and windows. 5.After rainfall, if there is water on the tunnel sheathing, it must be removed immediately and the correct stretching of the foil must be verified. 6.The stability of the tunnel structure should be systematically verified, especially after adverse weather conditions. If damage is found, the user is obliged to immediately replace the element or dismantle the tunnel. 7. After the garden season, remove the foil from the plate, clean it and store it in a dry place. 8.Do not attach strings, poles and string up plants to the tunnel structure due to the possibility of damaging parts of the tunnel and destabilizing the structure. Roof spans should not be additionally loaded. **CZ|** 1.V tunelu je zakázáno ukládat horké předměty, jako je rozpálený grill, kamna, topidla, stejně tak i rozdělovat oheň uvnitř nebo v bezprostřední blízkosti tunelu. 2.Nepoužívejte mechanická zařízení pro sekání trávy nebo ořezávání keřů a stromů v těsné blízkosti tunelu. 3.Tunelová fólie není odolná vůči účinkům chemikálií na ochranu rostlin - je třeba dbát zvláštní opatnosti, aby se jimi neznečistil plášť tunelu. 4.Při větru musí být tunel uzavřen - dveře i okna. 5.Pokud je po dešti voda na opláštění tunelu, je třeba ji ihned odstranit a ověřit správné natažení fólie. 6.Stabilita konstrukce tunelu by měla být

systematicky ověřována, zejména po nepříznivých povětrnostních podmínkách. V případě poškození je uživatel povinen prvek neprodleně vyměnit nebo tunel demontovat. 7. Po zahradní sezóně sejměte fólii z talíře, očistěte a uložte na suché místo. 8. Provázký, tyče a rostliny by neměly být připevněny ke konstrukci tunelu z důvodu možnosti poškození částí tunelu a destabilizace konstrukce. Sřešní pole by neměly být dodatečně zatěžovány. **SKJ** 1.V tuneli sa nesmú skladovať horúce predmety, ako napríklad horúci gril, sporák, ohrievače, ako aj zapalovač oheň vo vnútri tunela alebo v jeho bezprostrednej blízkosti. 2.V tesnej blízkosti tunela by sa nemalo používať mechanické zariadenie na kosenie trávy alebo orezávanie kríkov a stromov. 3.Fólia tunela nie je odolná voči chemickým prostriedkom na ochranu rastlín - je potrebné venovať osobitnú pozornosť tomu, aby nedošlo ku kontaminácii plášte tunela. 4.Pri veternom počasí musí byť tunel uzavretý - a to dvere aj okná. 5.Ak sa po daždi na plášti tunela objaví voda, treba ju okamžite odstrániť a overiť správne napnutie fólie. 6.Stabilita konštrukcie tunela by sa mala systematicky kontrolovať, najmä po nepriaznivých poveternostných podmienkach. Ak sa zistí akékoľvek poškodenie, používateľ je povinný okamžite vymeniť poškodený prvok alebo demontovať tunel. 7. Po záhradnej sezóne odstráňte fóliu z platne, očistite ju a uložte na suché miesto.. 8.Ku konštrukcii tunela by sa nemali pripieňovať šnúry, stĺpy a rastliny z dôvodu možnosti poškodenia častí tunela a destabilizácie konštrukcie. Strešné rozpätia by nemali byť dodatočne zaťažované. **LTJ** 1. Tunelyje negalima laikyti karštų daiktų, pavyzdžiui, karštų grotelių, grilių, krosnių, šildytuvų, taip pat draudžiama kūrenti laužą šiltnamio viduje ir labai arti jo. 2.Venkite arti tunelio naudoti mechaninius įrenginius žolei pjauti arba krūmams bei medžiams genėti. 3.Tunelio folija nėra atspari augalų apsaugos chemikalų poveikiui – reikėtų ypač pasirūpinti, kad jais neužterštumėte tunelio apvalkalo. 4.Esant vėjuiotam orui, tunelio durys ir langai turi būti uždaryti. 5.Po lietaus, jei ant tunelio apvalkalo yra vandens, jį reikia nedelsiant pašalinti ir patikrinti, ar folija ištempta teisingai. 6.Tunelio konstrukcijos stabilumas turėtų būti sistemingai tikrinamas, ypač esant nepalankioms oro sąlygoms Gedimo atveju naudotojas privalo nedelsiant pakeisti elementą arba demontuoti tunelį. 7. Pasibaigus sodo sezonui, nuimkite foliją nuo lėkštės, nuvalykite ir laikykite sausoje vietoje. 8.Prie šiltnamio konstrukcijos negalima tvirtinti stigų, atramų augalams, kad konstrukcija neprarastu stabilumo. Stogo tarptraimis negali būti papildomai apkrautas. **ROJ** 1. Este interzisă depozitarea articolelor fierbinți în tunel precum grătar încălzit, aragaz, radiatoare, precum și aprinderea focului în interiorul sau în imediata apropiere a tunelului. 2. Evitați utilizarea dispozitivelor mecanice pentru tunderea ierbii sau tăierea arbuștilor și copacilor în imediata apropiere a tunelului. 3. Folia serei de tip tunel nu este rezistentă la efectele substanțelor chimice de protecție a plantelor - trebuie avut grijă deosebită pentru a nu contamina învelișul tunelului cu acestea. 4. În timpul vântului, sera de tip tunel trebuie închisă - atât ușile, cât și ferestrele. 5. După ploaie, dacă există apă pe învelișul tunelului, aceasta trebuie îndepărtată imediat și trebuie verificată întinderea corectă a foliei. 6. Stabilitatea structurii tunelului ar trebui verificată sistematic, în special după condiții meteorologice nefavorabile. În caz de deteriorare, utilizatorul este obligat să înlocuiască imediat elementul sau să demonteze tunelul. 7. După sezon, folia trebuie îndepărtată, curățată și depozitată într-un loc uscat. 8. Șnururile, stâlpii și plantele nu trebuie atașate structurii tunelului, din cauza posibilității de a deteriora părți ale tunelului și de a destabiliza structura. Golurile de acoperiș nu trebuie încărcate suplimentar.

Gwarancji nie podlega | Die Garantie gilt nicht für | The guarantee does not cover | Záruka se nevztahuje na následující body | Záruka sa nevztahuje na | Garantija netaikoma | Nu face obiectul garanției:

PLJ 1.Uszkodzenie wynikające z działania niekorzystnych warunków atmosferycznych.2.Uszkodzenie wynikające z nieprzestrzegania zaleceń wskazanych w niniejszej karcie produktu.3.Zmiana powstała na skutek eksploatacji.4.Wada powstała na skutek modyfikacji i napraw produktu, dokonanych przez użytkownika lub osoby trzecie, bez pisemnej zgody gwaranta.5.Wada powstała na skutek nieprawidłowego montażu.6.Wada powstała w następstwie użytkowania towaru wadliwego, tj. w przypadku natychmiastowego niezaprzesania korzystania z reklamowanego produktu, gdy oceniając rozsądnie, Kupujący powinien był wiedzieć, że dalsze użytkowanie będzie mogło skutkować pogłębieniem wady. **DEJ** 1. Schäden, die auf ungünstige Wetterbedingungen zurückzuführen sind. 2. Schäden, die auf die Nichtbeachtung der in dieser Produktkarte angegebenen Empfehlungen zurückzuführen sind. 3. Die Änderung wurde durch die Verwendung verursacht. 4. Der Defekt wurde durch Änderungen und Reparaturen am Produkt verursacht 5. Der Mangel ist auf eine unsachgemäße Installation zurückzuführen. 6. Der Mangel ist auf die Verwendung der mangelhaften Ware zurückzuführen, d des beanstandeten Produkts, wenn der Käufer nach vernünftigem Ermessen hätte wissen müssen, dass eine weitere Verwendung zu einer Verschlechterung der Mängel führen könnte. **ENGJ** 1. Damage resulting from unfavorable weather conditions. 2. Damage resulting from failure to follow the recommendations indicated in this product card. 3. The change was caused by use. 4. The defect was caused by modifications and repairs to the product, made by the user or third parties, without written consent of the guarantor. 5. The defect was caused by incorrect installation. 6. The defect occurred as a result of the use of the defective goods, i.e. in the event of immediate failure to stop using the complained product, when, judging reasonably, the Buyer should have known that further use could result in worsening defects. **CZJ** 1. Škody způsobené nepříznivými povětrnostními podmínkami. 2. Poškození způsobené nedodržením doporučení uvedených v této kartě produktu. 3. Změna byla způsobena vykořisťováním. 4. Vada byla způsobena úpravami a opravami výrobku provedenými uživatelem nebo třetími osobami, bez písemného souhlasu ručitele. 5. Závada byla způsobena nesprávnou instalací. 6. Vada vznikla v důsledku používání vadného zboží, tedy v případě okamžitého nepřerušování užívání reklamovaného výrobku, kdy měl kupující podle přiměřenosti vědět, že dalším užíváním může dojít ke zhoršení vady. **SKJ** 1. Škody spôsobené nepriaznivými poveternostnými podmienkami. 2. Poškodenie spôsobené nedodržením odporúčaní uvedených na tejto karte produktu. 3. Zmenu spôsobilo vykořisťovanie. 4. Závada bola spôsobená úpravami a opravami výrobku vykonanými uživateľom alebo tretími osobami, bez písomného súhlasu ručiteľa. 5. Závada vznikla nesprávnou montážou. 6. Vada vznikla v dôsledku používania vadného tovaru, t. j. pri okamžitom neprerušení používania reklamovaného výrobku, kedy mal kupujúci podľa odôvodneného posúdenia vedieť, že ďalším používaním môže dôjsť k zhoršeniu vady. **LTJ** 1. Žala dėl nepalankių oro sąlygų. 2. Žala, atsiradusi dėl šioje gaminio kortelėje nurodytų rekomendacijų nesilaikymo. 3. Pokytį lėmė išnaudojimas. 4. Defektas atsirado

dėl prekės modifikacijų ir remonto darbų, kuriuos atliko naudotojas ar trečiosios šalys, be raštiško garanto sutikimo. 5. Defektas atsirado dėl netinkamo montavimo. 6. Defektas atsirado dėl nekokybiškos prekės naudojimo, t. y. tuo atveju, jei nedelsiant nustojus naudoti skundžiamą prekę, kai, pagrįstai vertinant, Pirkėjas turėjo žinoti, kad dėl tolesnio naudojimo defektas gali pablogėti. **RO** 1. Daune rezultate din condiții meteorologice nefavorabile. 2. Daune rezultate din nerespectarea recomandărilor indicate în această fișă tehnică. 3. Schimbarea s-a datorat exploatarei. 4. Defectul a fost cauzat de modificări și reparații ale produsului, efectuate de utilizator sau terți, fără acordul scris al garantului. 5. Defectul a fost cauzat de asamblarea incorectă. 6. Defectul a apărut ca urmare a utilizării produselor defecte, adică în cazul neutilizării imediate a produsului reclamat, atunci când, evaluând în mod corespunzător, cumpărătorul ar fi trebuit să știe că utilizarea ulterioară ar duce la agravarea defecțiunii.